

Komplexa och spända frågor behöver dialog för att hanteras hållbart!

Välfärdssamhället kunde byggas för människor – hållbara
samhällen behöver byggas med människor

Martin Sande

dialogues

Martin Sande – Senior Samtalsledare

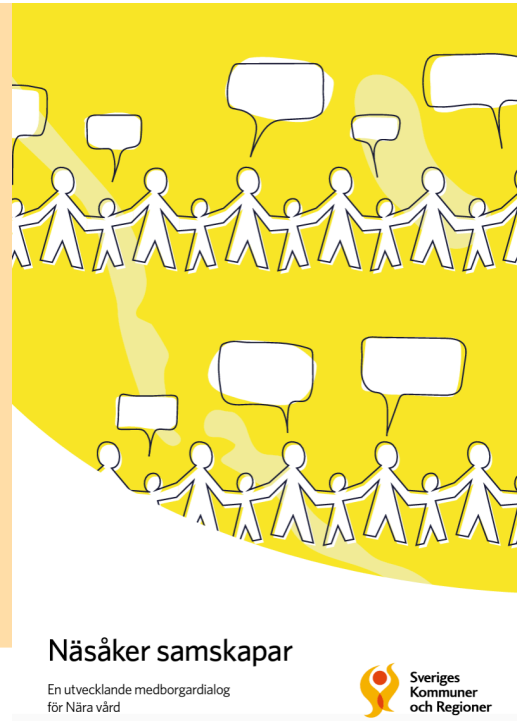
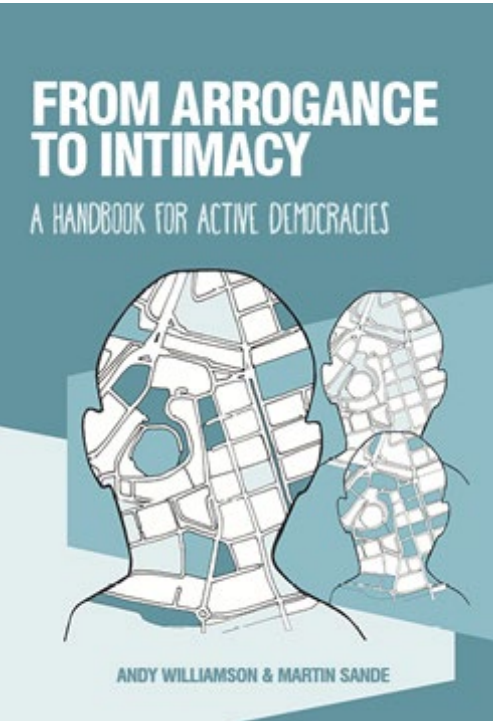

Medgrundare av Dialogues (SVB) – arbetar i spänningsfälten runt komplexa samhällsfrågor med dialog och medskapande. 30 år som konsult bland annat partner och kreativ ledare på Preera i 17 år. Initiativtagare till Sverigestudien.se. Författare till ett flertal böcker



Från samverkan till separation. En ind spiral?

The logo for 'dialogues' features the word in a lowercase, italicized, sans-serif font. A stylized, light green circular graphic element is positioned behind the letter 'd', partially overlapping it.

Från möjlig samverkan - till separation – en ond spiral?

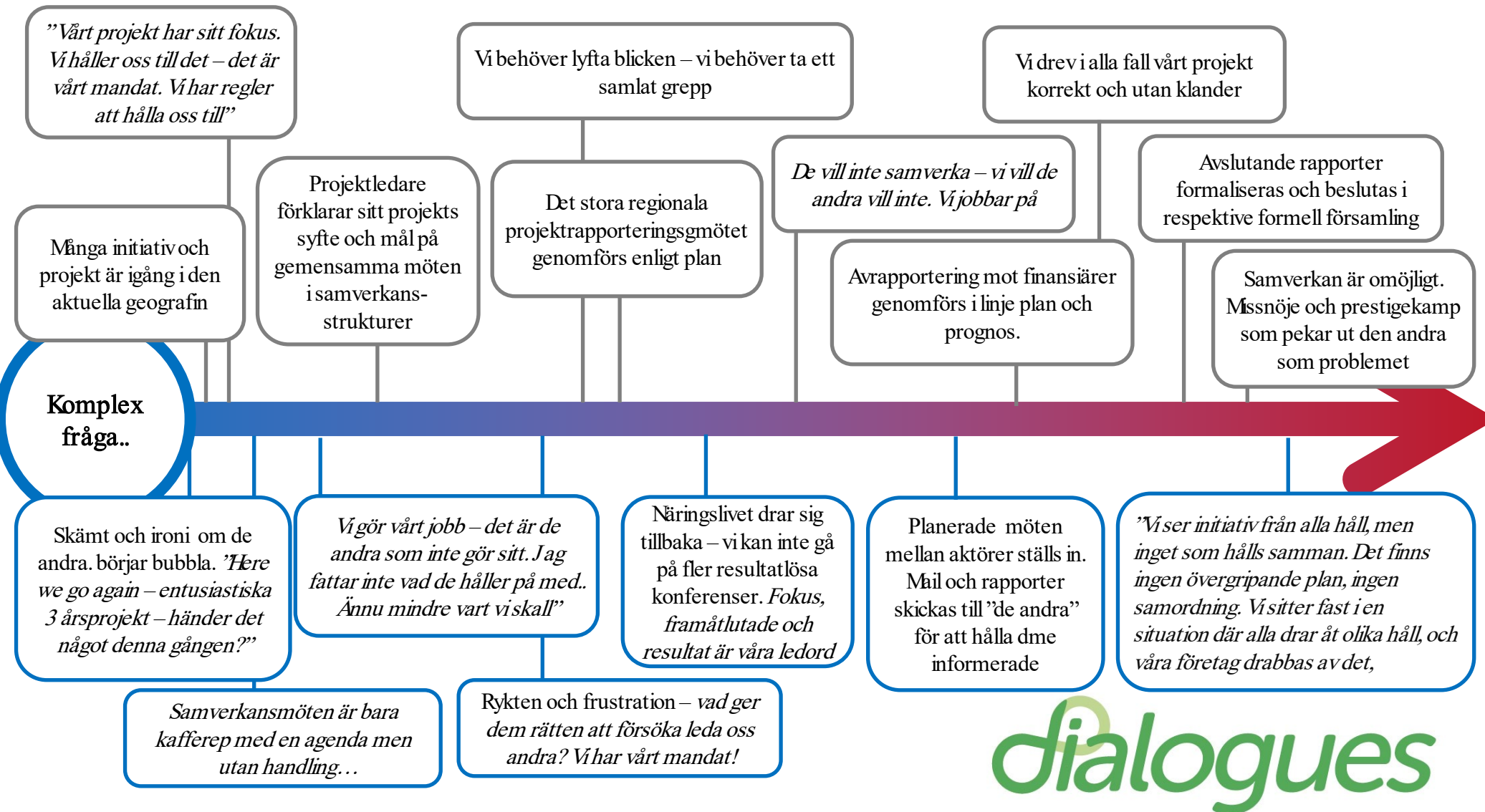

Ett förändrat landskap

The logo for 'dialogues' features a stylized lowercase 'd' with a green circular element above it, followed by the word 'ialogues' in a lowercase, italicized, sans-serif font. The entire logo is rendered in a light green color.

dialogues

Aktörer arbetar
TILLSAMMANS

Domän B

Domän D

Aktörer
Gör **FÖR**

Domän A

Domän C

Aktörer
Arbetar **MED**

Aktörer arbetar
SJ ÄLVSTÄNDIGT

dialogues

Aktörer arbetar
TILLSAMMANS

Domän B

Samarbete mellan
professionella aktörer med
specifika kompetenser

Domän D

Definiera problem och
åtgärder tillsammans i 360
grader. Gemensamma beslut
behöver förveckligas lokalt –
finnas på varndras agendor
bortom infopunkt.

Domän A

Inomorganisatoriskt arbete
både problemformulering och
problemlösning

Domän C

Lyssna på andra och sedan
jobba vidare själv i den egna
organisationen

Aktörer
Gör FÖR

Aktörer
Arbetar MED

Aktörer arbetar
SJ ÄLVSTÄNDIGT

dialogues

Vadå gemensam
utmaning – hur svårt
kan det vara?

The logo for Dialogues, featuring the word "dialogues" in a lowercase, green, sans-serif font. A stylized green circle with a white dot inside is positioned above the letter 'i'.

Min observationer från "fältet" om hantering av komplexa samhällsfrågor

1. En tendens att överskatta egen kunskap i sin egna organisation (tolkningsföreträdare), kontroll och legitimitet att ensidigt agera i komplexa frågor, tyvärr ofta i ett sent skede.
2. En tendens att underskatta bristen på tillit till och mellan olika aktörer och nivå på spänning som finns inbakad i utmaningen.
3. Att svåra frågor hanteras bäst med expertis, information och kommunikation till olika som behöver "förstå" det vi gör för dem.



Klarhet är inte samma sak som tydlighet!

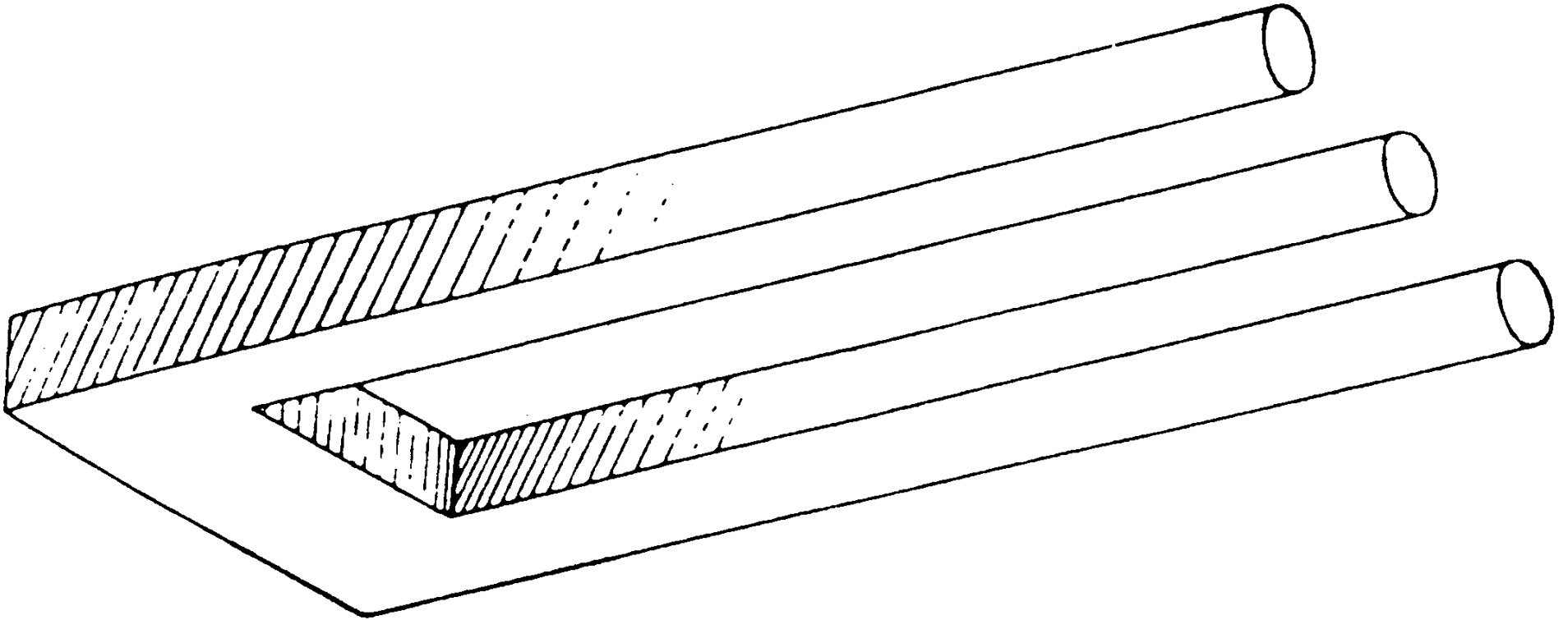

dialogues

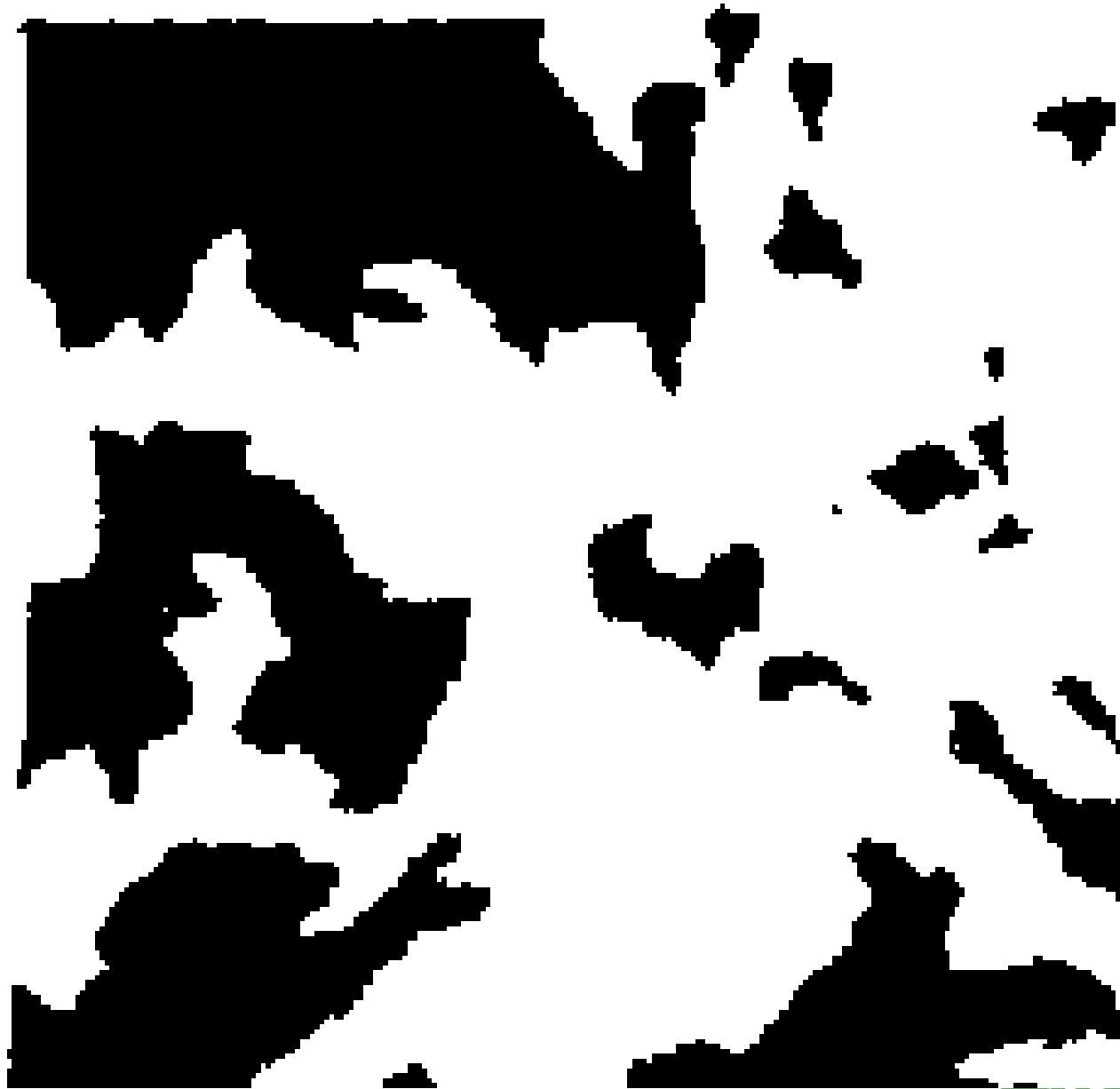

dialogues

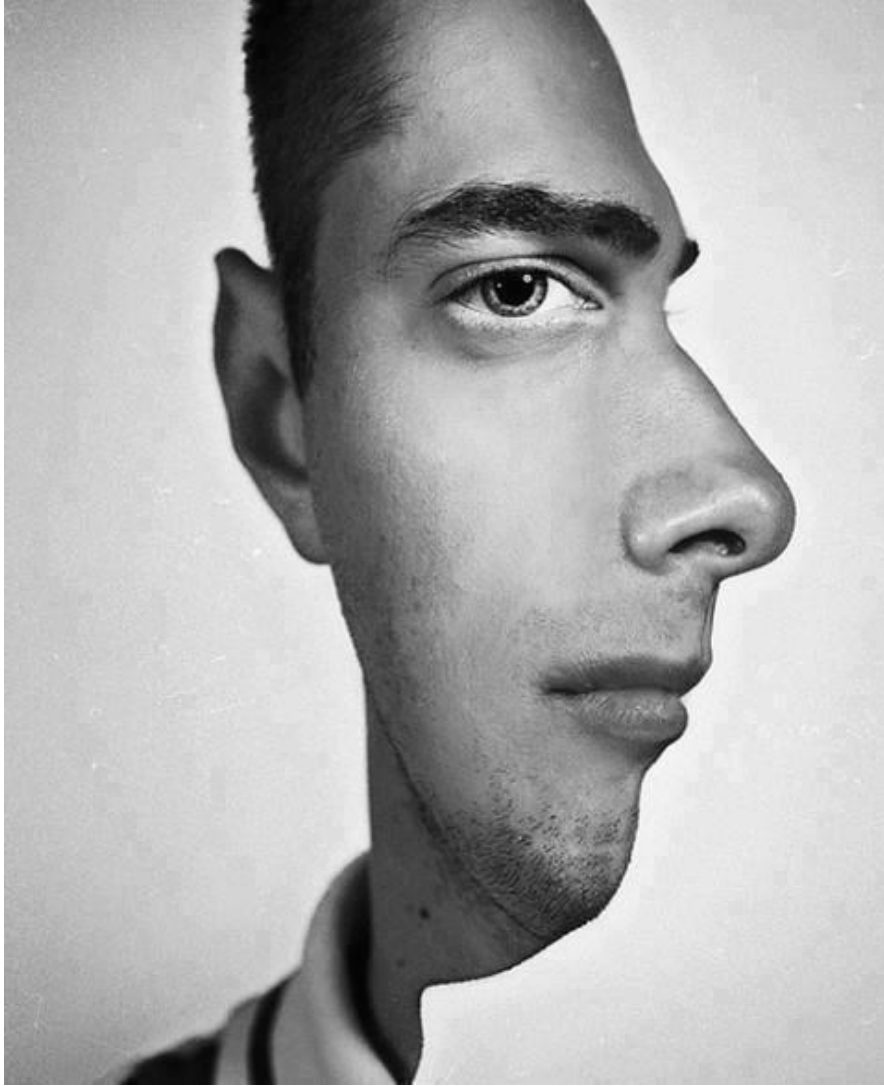

dialogues

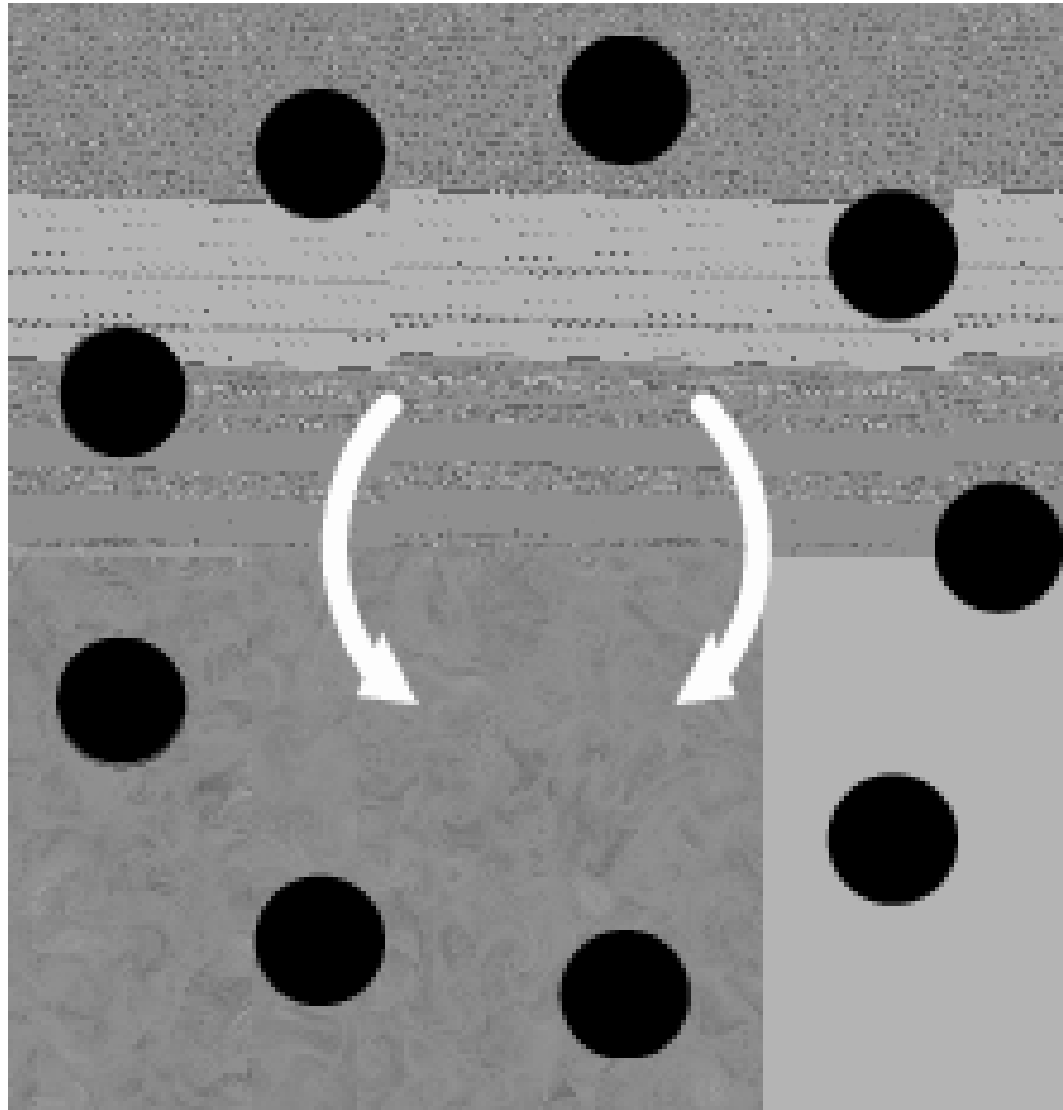

dialogues

Olika frågor – olika sätt att hantera dem och tänka!!

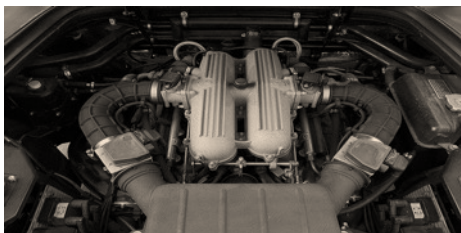

Enkla frågor - RAKA

- Diagnos och åtgärder är kända och framgångsrika att upprepa
- Linjärt och logiskt tankesätt fungerar – steg för steg instruktion
- Korta feedback loopar – resultat syns väl och är mätbara

KLARAS AV SJ ÄLVSTÄNDIGT

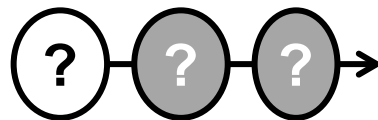
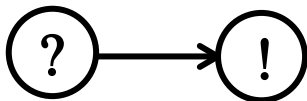

Komplicerade frågor – HORISONTELLA/ VERTIKALA

- Flera linjära problem som kan hanteras logiskt steg för steg med teknik, evidens och beprövad erfarenhet
- Expertkunskap finns används och är trovärdig
- Resultat kan oftast mätas och synliggöras

BESLUT/ EXPERTIS BEHÖVS!

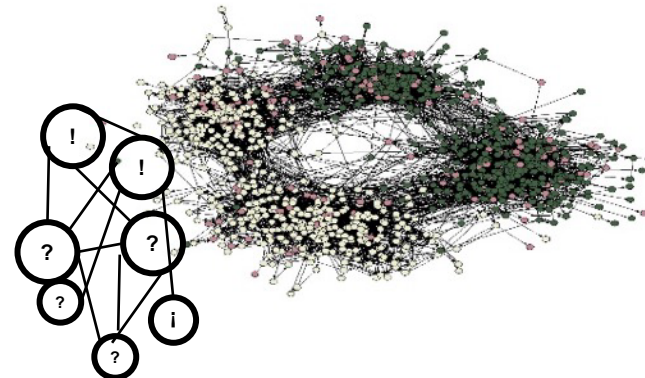
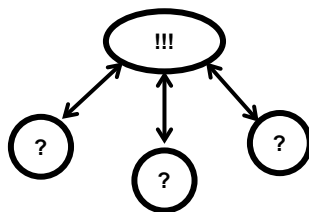

Komplexa frågor – DIAGONALA

- Perspektiv som krockar skapa friktion
- Dynamisk – ständig förändring
- Icke-linjära samband – svåra att definiera annat än ögonblicksbilder
- Kunskap behöver skapas tillsammans mellan aktörer
- Många delar som är ömsesidigt beroende – synliga och osynliga
- Kan inte lösas en gång för alla

AKTÖRER ÄR ÖMSESIDIGT BEROENDE AV
VARANDRA FÖR ATT HANTERA OCH AGERA

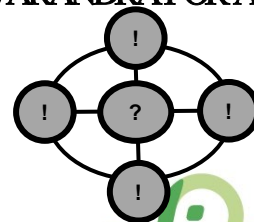

dialogues

Bedömer vi som beslutsfattare frågan som komplex ? Eller förenklar vi?

1. Hur ser vår kunskap om ut?
2. Har vi kontroll över situationen och frågan?
3. Hur legitima (trovärdiga) är vi som ledning i att agera och hantera problemen som vi ser dem?
4. Hur ser tilliten ut mellan aktörer i sammanhanget
5. Kan vi se att det finns spänning runt frågan?

dialogues

Fem frågor ramverket – stöd för beslutsfattare i att undvika destruktiv förenkling

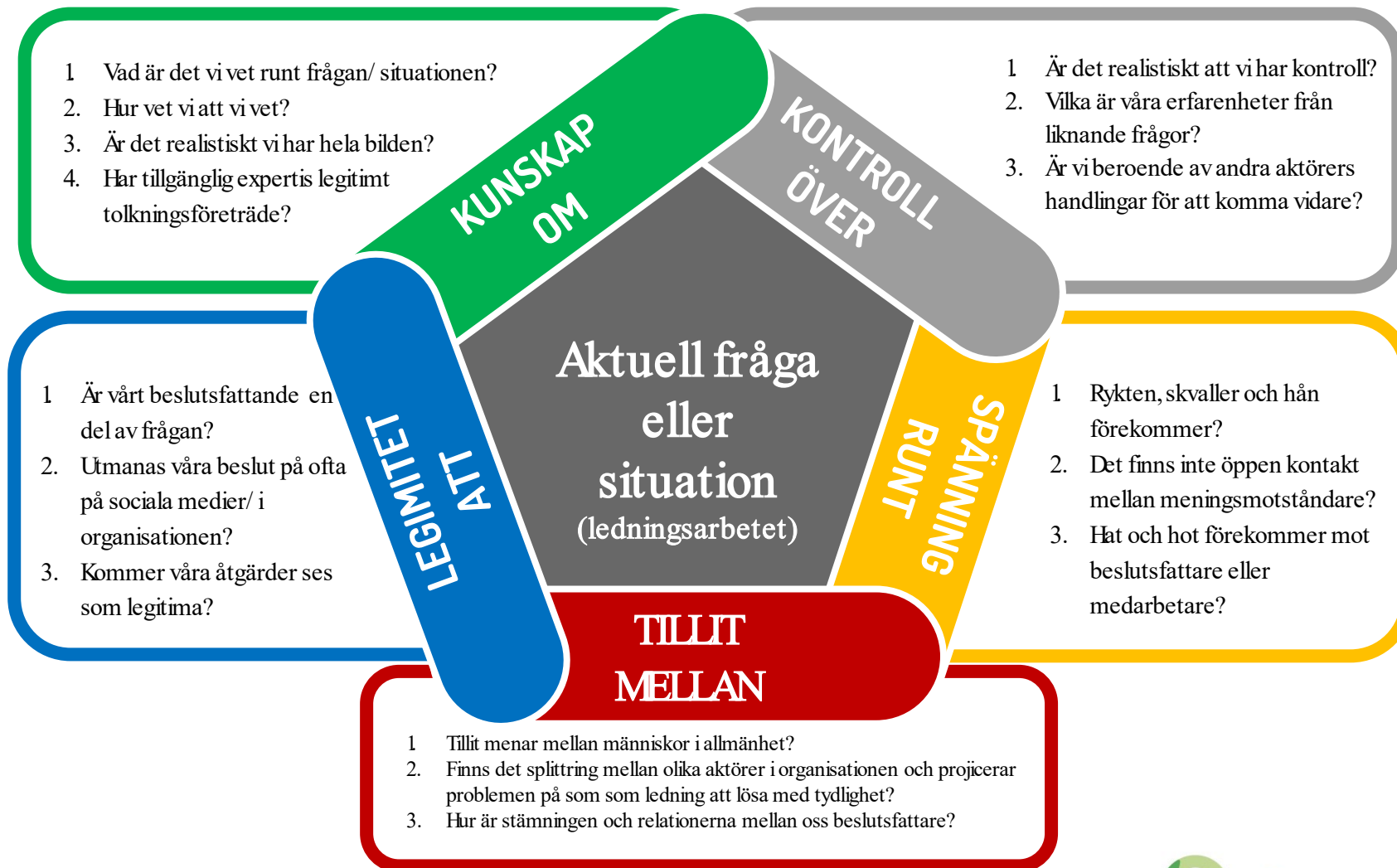

dialogues

Spänning skapar krocker eller avstånd

KOMPLEXITET DRIVER SPÄNNING



Från möjlig samverkan - till separation – en ond spiral?

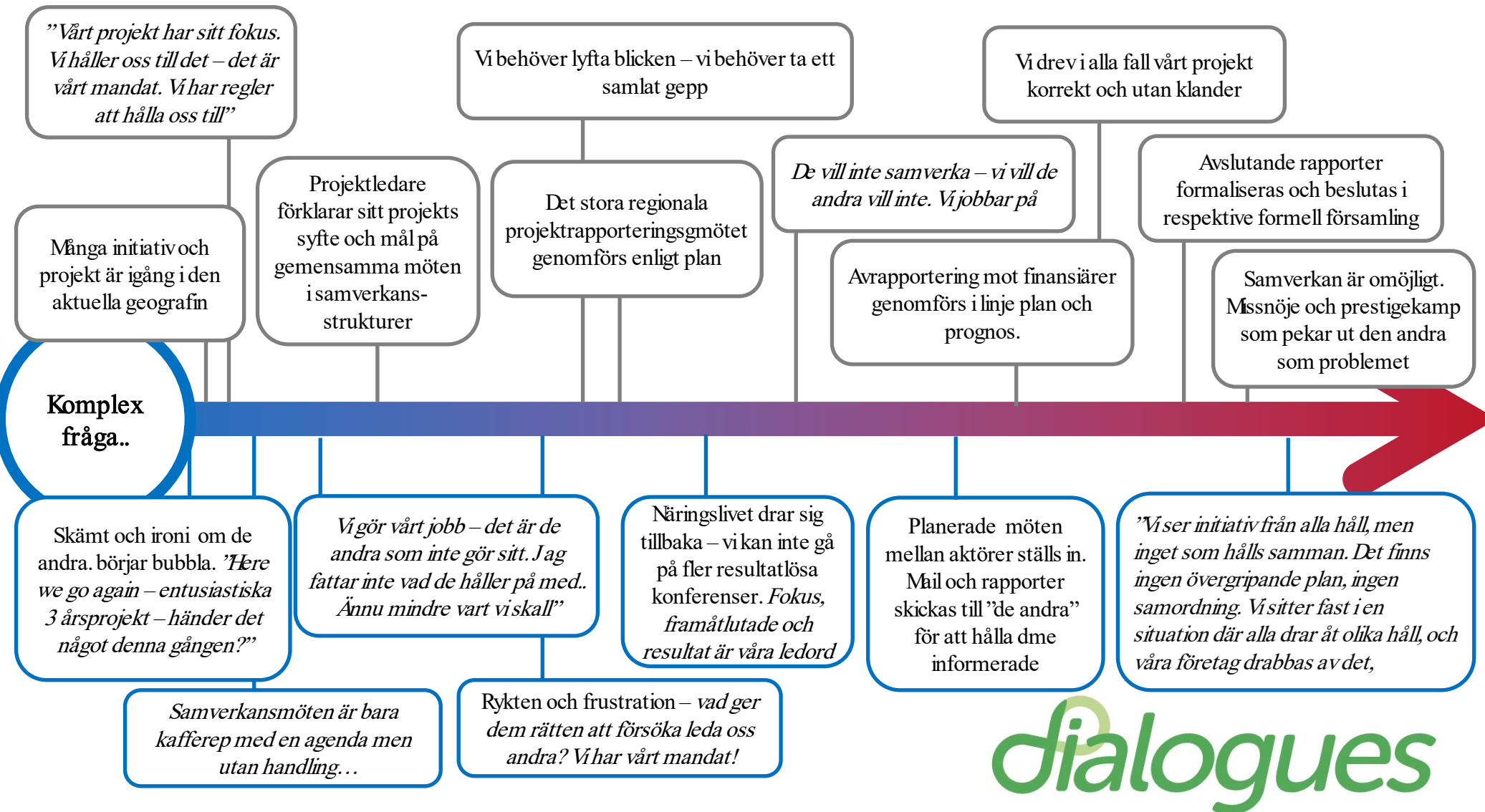

Perspektiv som inte lyssnas på driver spänning. I komplexa frågor är flera perspektiv i rörelse samtidigt. Många gånger hörs vissa men inte andra. Komplexitet driver spänning – spänning driver komplexitet.

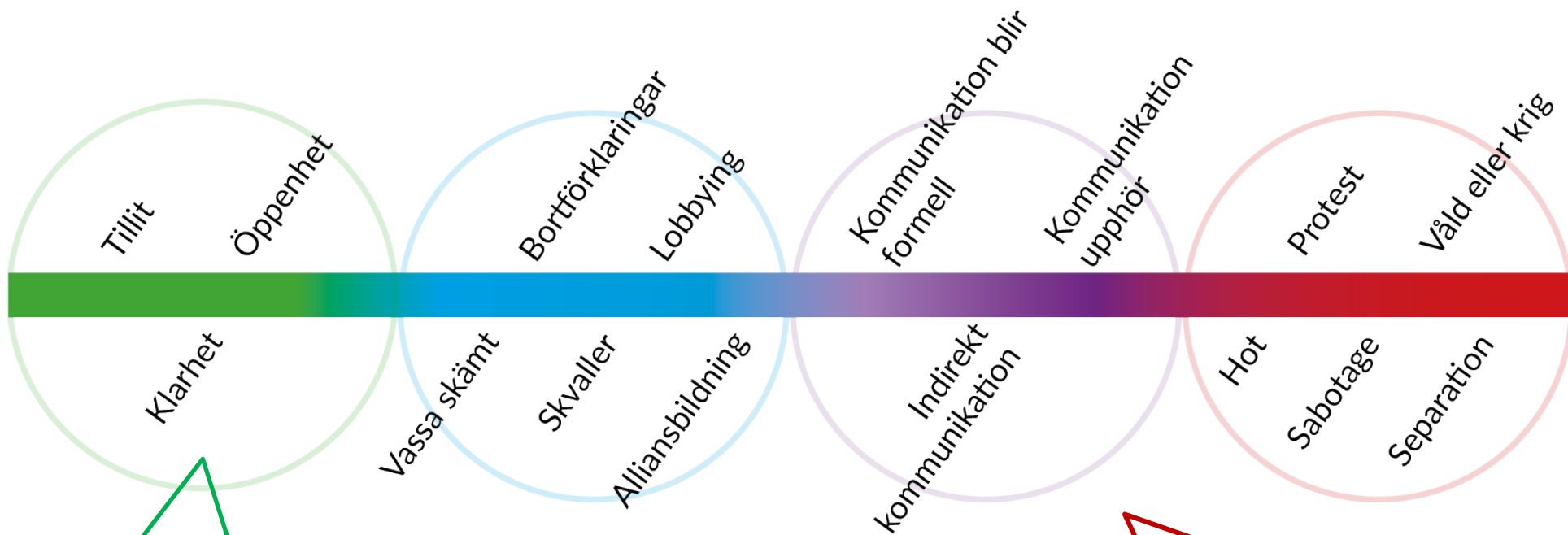

Hur kan vi tillsammans möjliggöra att arbeta här?

Och ta oss härifrån!

dialogues

Ledtrådar för bättre samverkan

BEHÖVER VI EN GEMENSAM SAMHÄLLSVISION?

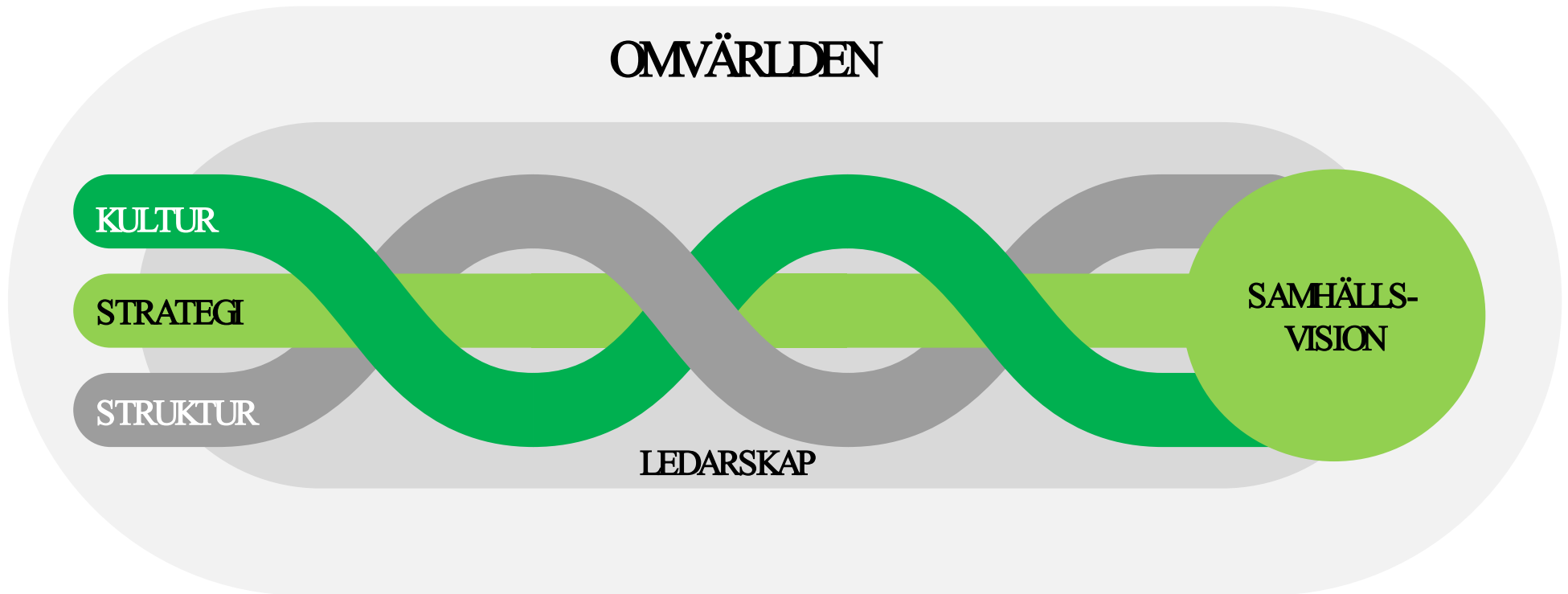

dialogues

Ledtrådar för bättre lärande i samverkan

Två konkreta råd till beslutsfattare och ledare

1. **OMFAMNA KOMPLEXITETEN** – försök inte förenkla. Det blir bara värre!
2. **FOKUSERA PÅ ATT HANTERA SPÄNNING KONSTRUKTIVT** – tidigast möjligt tillsammans med de som ni är ömsesidigt beroende av

dialogues

SLÅ PÅ BÅDE NEUTRALITET OCH NYFIKENHET

Neutralitet

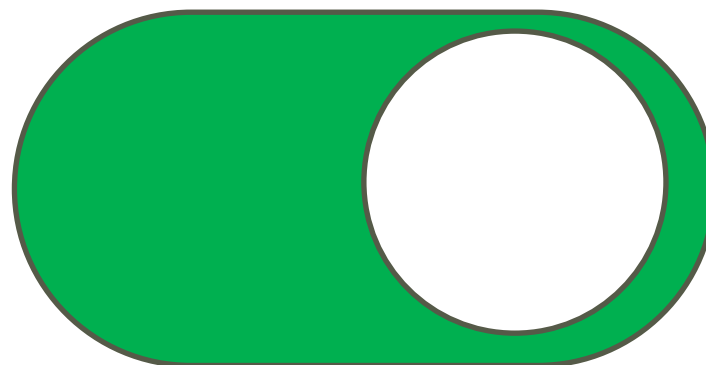

Nyfikenhet

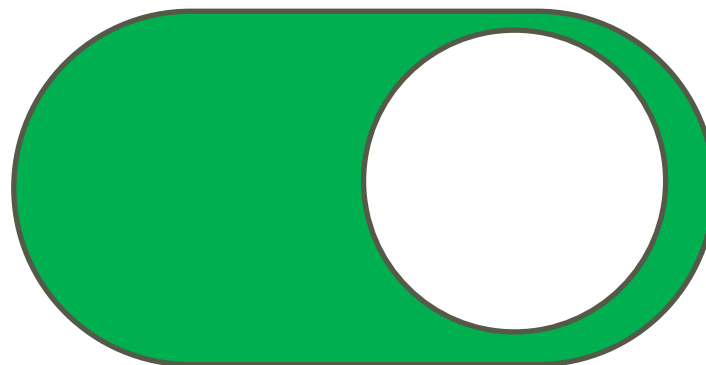

dialogues

Arbeta systematiskt utifrån 3 grundprinciper med komplexa och spänningsfyllda frågor – ofta i större skala

1. Sätt den komplexa frågan som driver spänning i mitten – involvera och inkludera olika aktörer i 360 grader
2. Dela makt att formulera problem och möjliga åtgärder med olika aktörer i 360 grader
3. Ta gemensamt och individuellt ansvar för handling (exvis samarbeten, åtgärdsförslag, överenskommelser, ytterligare dialoger)



Det verkar så stort och omöjligt för mig som individ. Vad kan jag göra?

The logo for Dialogues, featuring the word "dialogues" in a lowercase, green, sans-serif font. A stylized green circle with a white dot inside is positioned above the letter 'i'.

2 råd som DU kan göra direkt!

1. TAKONTAKT - SÄRSKILT NÄR DET TAR EMOT!

Prioritera samtal direkt med ”den andre” maximera bandbredd. Det vill säga live, telefon eller teams. Inte mail eller sms – även om det känns effektivare – du fördröjer bara spänningen

2. LYFT FRAM DIN TVEKSAMMA RÖST - GE UTRYMME FÖR FLER PERSPEKTIV – ÄVEN OMDU ÄR TVÄRSÄKER!

”Jag är övertygad om X och samtidigt är en del av mig tveksam. Är det någon mer som tänker/ känner något liknande?”



Några mirakelfrågor som skapar klarhet – särskilt när det är som svårast och betyder som mest

INDIVID SITUATIONSNÄRA:

1. Vad är ”du säker på” om situationen och de andra?
2. Vad skulle du vilja att andra förstår om din situation/ syn om du kunde nå fram till och dem att lyssna?
3. 2% frågan finns det någon liten del du kan förstå/ hålla med om som de säger?

MER GENERELLT:

1. Vad är det de andra/ jag verkligen behöver förstå?
2. Vad behöver du för att gå med?

DEN KOMPLEXA FRÅGAN SOM DRIVER SPÄNNING:

1. Hur kan vi _____ och samtidigt _____ -?
2. Hur kan vi _____ utan att _____ ?

